

Build



Material



Life



Architect

KENTEN 建 展

建築材料・住宅設備総合展 2021

6.10 木 ▶ 11 金

10:00~17:00
インテックス大阪
(大阪市住之江区南港北1-5-102)

出展の
ご案内

主催：一般社団法人日本建築材料協会、日本経済新聞社、テレビ大阪（順不同）
共催：大阪建築金物卸商協同組合 運営：テレビ大阪エクスプロ

KENTEN^{建展}

建築材料・住宅設備総合展 2021

Lifestyle 2.0

ライフスタイル2.0 の提案

(一社)日本建築材料協会・日本経済新聞社・テレビ大阪では2021年6月10日(木)6月11日(金)にインテックス大阪にて住宅・商業施設・ビルに使用される建材や設備ならびに、工法や業務効率改善のソフトなどの展示見本市「建築材料住宅設備総合展 KENTEN2021」を開催致します。

新型コロナウイルスが生活にもたらした影響は大きく、建築や建材の業界にも大きな爪痕を残しました。現場の休業による完成の遅れや、商材の供給停止など、徐々に戻りつつあるものの、先行きは不透明な状態にあり、業界の新たな課題や乗り越えないといけない問題が、明らかになりました。

「住まい方」「働き方」「生き方」これらをまとめた「ライフスタイル」が一気に変化し、それに対応するため在宅ワークに適した住宅づくりや、抗菌、抗ウイルス対策、オフィスなどの環境整備、建築・建設現場における人手不足の解消、安全を確保する作業効率改善など、様々な課題解決が求められると考えられます。

「建築材料住宅設備総合展 KENTEN」はこれらの建築、建設業界の課題解決の場を志向し、開催してまいります。「ライフスタイル 2.0 の提案」をキーワードとして開催する「KENTEN」を貴社の新製品、サービス発表の場、新規顧客の獲得・販路拡大の場としてご活用ください。

安心で豊かな生活環境の未来へ



展示見本市は次のステージへ “建築”を身近に、業界の底上げと変革を提案するイベント



業界活性化

コロナ禍により冷え込んだ経済は関西・大阪万博が開催される大阪から回復していくと考えられ、その中心地での開催によりビジネスマッチングを目指します。



オンライン・オフラインを ミックス

互いの強みを活かし、相互補完を図り、高効率な展示会を志向します。



体感×経験=強み

見て、触って、試して、動かして。展示会の本質である部分にスポットを当てます。

建材 住建築



若手・なり手の支援

業界活性化に必要な、若い世代を応援する企画や、情報収集、知識深耕の場を提供します。



中小企業への支援

住宅・建築業界を支える中小企業へのソリューションを提案いたします。新製品、新技術はもちろん経営の高効率化、人材育成など、中小企業が抱える多種多様な課題解決のための有益な情報を提供します。



新たな価値の提案

ライフスタイルを豊かにする、住まいやオフィスの提案。デザイン性・アート性を加えることで新たな価値を表現します。



出展対象

新企画・強化企画

NEW



抗菌・ウイルス対策ゾーン

抗菌(ウイルス)をテーマとしたゾーン。ウィズコロナ時代の住まいづくりや、オフィス環境整備に対応する事を目的として開催します。抗菌建材や塗料、非接触製品に換気システム、水回り関連などが集結します。

NEW



リモートワーク／テレワーク対応ゾーン

住まいやオフィス以外の場所でのリモートワーク、テレワーク推進のためのゾーン、快適で働きやすい環境づくりを実現する吸音システムや、防音床材、書斎づくり個室型ワークスペースなどの商材やサービスが集まります。

NEW



デザイン建材／アートゾーン

商空間やオフィスにアート、植物を使った空間演出などを導入して従業員のモチベーションアップや働き方改革、ブランディングの向上を狙う企業が増えています。また、リモートワークの普及により、家庭の時間が増えることで生活空間への拘りが注目を集めることになることが考えられます。当ゾーンではそういった需要にこたえるデザイン建材や、アートに関連する商材が集まります。

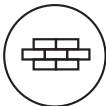

建材関連・関連製品

内・外装工事材、金属工事材、左官工事材、木工事材、防水工事材、屋根工事材、塗装工事材、合成樹脂材、遮音工事材、断熱工事材、耐震工事材、免震工事材、雑工事材、コンクリートブロック、タイルガラス、建築金物、建具、塗料、接着剤、開口部材、床材、壁材、木造部材、CLT建材、木造建築工法 ほか

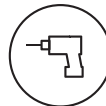

DIY関連

大工道具・工具、金物、補修材、塗料・塗装用品、電気用品・照明器具、家庭電化製品、水まわり用品、作業用品 ほか



住宅設備関連

電気設備、給排水設備、ガス設備、空調設備、排煙設備、厨房設備、浴室、浴槽、トイレ、洗面設備、階段、物置、ホームセキュリティ設備・機器、生ゴミ処理設備、室内装飾材、音響設備、ホームシアター関連設備・機器、パリアフリー関連資機材、介護機器、ホームエレベーター、階段昇降機、宅配ボックス、防音設備 ほか



スマートホーム、IoT関連

スマートロック・スマート家電、家具・セキュリティシステム・IoT建材、AIスピーカー・リモート機器、システム ほか



景観材料・エクステリア関連

門扉、フェンス、園芸資材、造園設備、公園設備資材街灯、庭園灯、各種景観材料、各種駐車設備、テラス土壌改良剤、緑化資材、舗装資材、DIY資材、排水設備 ほか



リフォーム・リノベーション関連

リフォーム対応建築材料・設備、リフォーム対応ソフト・システム 非破壊検査 ほか



環境関連・省エネ創エネ関連

蓄熱式冷暖房システム、コージェネシステム、冷熱利用システム、太陽光発電システム、土壌改良システム、屋上緑化関連資機材、雨水利用関連機器排水処理システム、ZEH、ZEB、LCCM ほか



地震対策建材・装置・サービス関連

耐震構造材・補強部材、制震・免震システム・工法、各種地震対策設備・建材・サービス ほか



抗菌・抗ウイルス/空調・換気関連

光触媒建材、コーティング材、抗菌塗料、抗ウイルス壁紙、非接触製品、換気システム、換気口 ほか



建設ソフト・システム関連

各種設計CAD、建築CAD/CG、設備CAD、都市・住宅デザインシステム、各種積算システム、工事原価管理システム、測定・分析機器、製図、計測器、工具、VRシステム、IoT、3Dプリンタ、BIM ほか



ライティング関連

LED、デザイン照明、有機EL照明、照明アプリ、照明システム ほか



図書・情報・サービス関連

各種建築・住宅関連図書、建築・住宅関連情報サービス ほか



リモートワーク／テレワーク対応関連

吸音システム・防音床材・間仕切りドア、壁・パーテーション、水回り、窓・サッシ、電気、配線設備、個室型ワークスペース ほか



建築・建設現場資材・サービス関連

建機、重機、仮設足場、仮設トイレ、養生シート、仮囲い、フェンス、仮設ハウス、ロボット、作業用工具、ヘルメット、安全帯、現場作業用品、現場管理ソフトシステム ほか



デザイン建材／アート関連

オフィスアート、緑化、住宅部品、金物、建築建材、資材、収納家具、テーブル、ソファ、カーテン、カーペット、ベッド、キッチン、バス、洗面化粧台、トイレ、照明器具、LED、CCFL、デジタル家電・映像、音響機器、インテリア小物、キッチン用品 ほか

来場対象

建築・設計事務所

住宅メーカー

保守・メンテナンス業

流通関連 (小売業・飲食業・サービス業・ホームセンター)

管理会社・組合

建材メーカー・住宅設備メーカー・インテリア関連メーカー

大学・学校、研究機関等の専門家

工務店・リフォーム業

建設業 (ゼネコン・サブコン)

不動産・ディベロッパー

(建材・設備などの) 商社

官公庁・地方自治体・関連団体

発注者 (店舗オーナー・ビルオーナーなど)

前回実績 (2019年/2020年は開催中止)

出展者数/小間数 **127社・団体/220小間**

登録来場者数 **2日間合計19,678人**

会場レイアウト

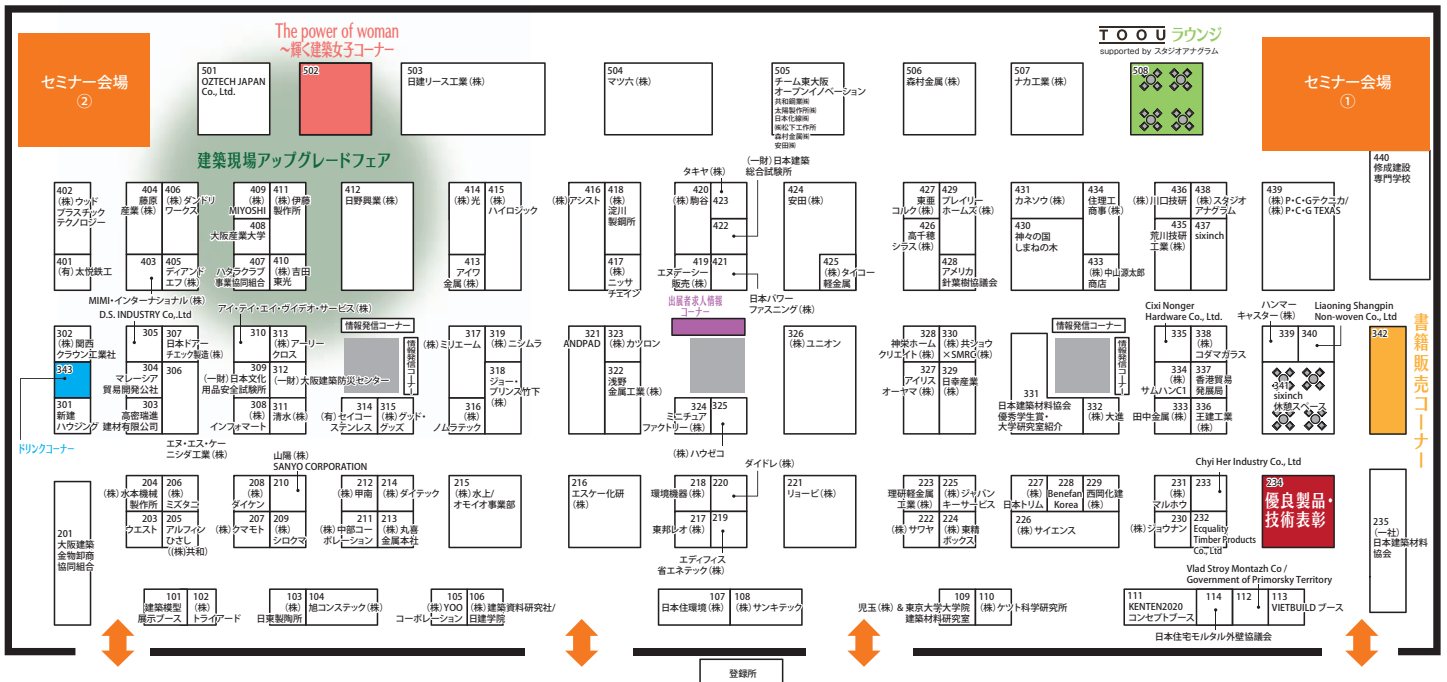

来場者アンケートより

幅広い業種が来場!

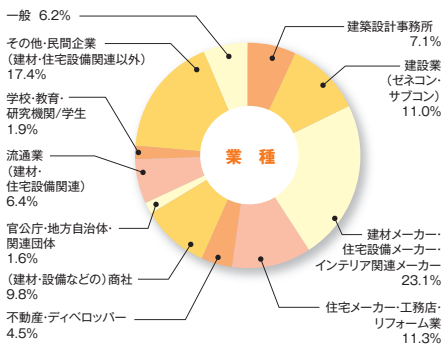

決裁権者が多数!

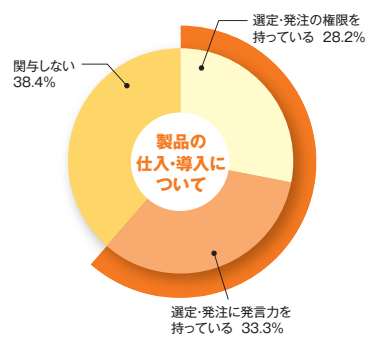

興味のある分野 ※複数回答

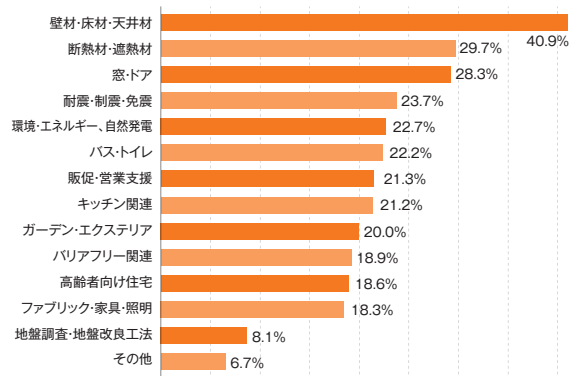

出展者の90%以上が商談に期待!

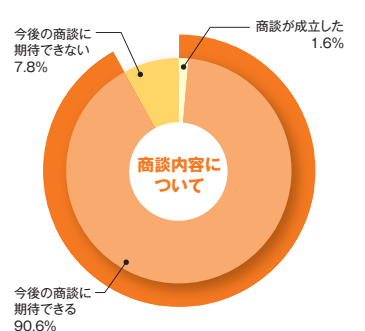
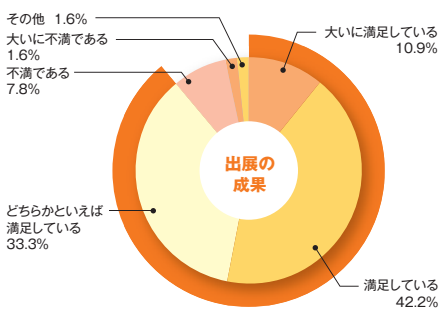

対象企業の来場多!

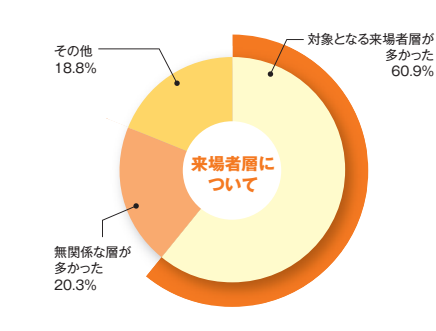

開催概要

名称 建築材料・住宅設備総合展 KENTEN2021
開催期 2021年6月10日(木)・11日(金)
会場 インテックス大阪 (〒559-0034 大阪市住之江区南港北1-5-102)
主催 (一社)日本建築材料協会、日本経済新聞社、テレビ大阪(順不同)
後援 大阪建築金物卸商協同組合
協賛 経済産業省、国土交通省、環境省、大阪府、京都府、兵庫県、大阪市、東大阪市、京都市、神戸市、(独)日本貿易振興機構(ジェトロ)大阪本部、(一社)日本建築学会 近畿支部、(一社)大阪建設業協会、(一社)日本建設業連合会 関西支部、(一社)日本建築構造技術者協会 関西支部、(公社)日本建築積算協会 関西支部、(一社)建築設備技術者協会 近畿支部、(一社)大阪電業協会、(一社)大阪空気調和衛生工業協会、(一社)大阪府設備設計事務所協会、(一社)関西建築構造設計事務所協会、大阪建築金物工業協同組合 他(予定・順不同)
特別協力 (一社)日本建築協会、(公社)大阪府建築士会、(公社)日本建築家協会 近畿支部、(一社)大阪府建築士事務所協会
運営事務局 テレビ大阪エクスプロ
入場料金 無料(登録制)
目標来場者数 15,000人
展示規模 100社・団体、160小間(見込)



出展申込要項

出展料金【1小間 リアル出展 + オンライン出展】

350,000円 +消費税

(基礎パネル・小間番号ボードのみ付属)
 ※カーペットなどその他備品は付属しません。

小間形態

小間の大きさ:
 間口 約3m×奥行約3m×高さ 2.7m(約9㎡)
 ※小間の位置は主催者にて決定させていただきます。
 小間の場所(角小間等)を指定しての申込みはできません。

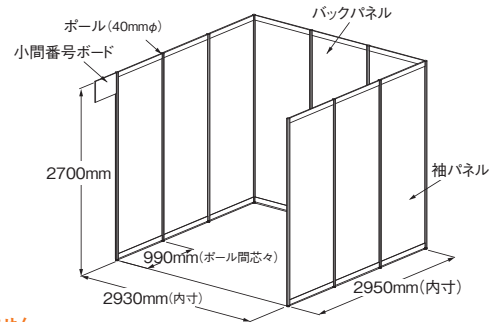

割引プラン

	1小間目 の単価 通常 350,000円 +消費税	2小間目 以降の単価 通常 300,000円 +消費税
早期申込割引 【割引適用条件】 2月26日(金)までに申込申請をいただいた方に適用されます。	325,000円 +消費税	285,000円 +消費税
継続/会員割引 【継続割引適用条件】 KENTEN2019・2020(開催中止)出展企業様がKENTEN2021に出展の際適用されます。 【会員割引適用条件】 一般社団法人日本建築材料協会・大阪建築金物卸商協同組合の会員に適用されます。 ※継続割引と会員割引の併用はできません。	300,000円 +消費税	270,000円 +消費税

ご注意 最大割引は早期と継続、または早期と会員の組み合わせとします。

申込方法

- 最終ページの出展申込書にご記入、ご捺印の上、右記のKENTEN事務局宛にメールでお申込みください。
 - 出展申込書の「出展分野」には必ず1カ所のみチェックを入れてください。
 - 出展内容が本展開催趣旨・目的に沿わない場合は、出展をお断りすることがあります。(※詳細は事務局にお問合せください)
 - 申込出展者以外に共同出展する企業を表記する場合は、出展申込書の「共同出展者」欄に必ずチェックを入れてください。
- ※申込小間数は1小間を単位とします。 ※角小間を条件とした申込みはできません。
 ※会場の運営上、1小間あたり9㎡を基本として、特殊寸法になることがあります。

申込締切日

早期申込締切日 **2021年2月26日(金)**
2021年4月9日(水)

※ただし、満小間になり次第締切ります。

申込書提出先/お問合せ先

建築材料・住宅設備総合展 KENTEN事務局
 〒540-0008 大阪市中央区大手前1-2-15 (株)テレビ大阪エクスプロ内
 TEL:06-6944-9916 FAX:06-6944-9912

E-mail: kenten@tvcoe.co.jp

出展申込みの取消(キャンセル)

出展者の都合により、やむなく出展の取消、もしくは申込み内容の変更を行う場合には、その理由を明記した文書を事務局に提出し、取消には右記の出展取消料をお支払いください。

2021年2月27日(土)~3月31日(水)
 出展取消料……請求金額の10%

2020年4月1日(木)~4月9日(金)
 出展取消料……請求金額の50%

2020年4月10日(土)以降の場合
 出展取消料……請求金額の100%

KENTEN オンライン

展示会を補完する役割には留まらず、新たな顧客獲得、ビジネスマッチングの機会を創出するための、オンライン展を開催します。
 オンラインならではの強みを活かした、日本中、世界中からの来場動員、動画や写真、資料を多用した製品の紹介、遠隔地の業界著名人の講演によるページへの来場誘致策などを実施し、幅広いPRが出来る環境を創出します。また展示会会期の前後に開催することで展示会への来場誘致と共に、長期的な製品PRと、ビジネスマッチングを目指します。

名称 建築材料住宅設備総合展KENTEN オンライン
開催期 2021年5月26日(水)~6月25日(金) (予定)
主催 (一社)日本建築材料協会、日本経済新聞社、テレビ大阪(順不同)
後援 大阪建築金物卸商協同組合
出展料金 リアル展出展者は無料※オンラインのみの出展も可
実施方法 無料(登録制)
 ※詳細情報は後日配信予定

出展料金【オンラインのみ】 200,000円 +消費税

各種出展プラン

パッケージブースのご案内

パッケージブース(セット装飾)とオプションパーツ(展示台、照明、各種レンタル備品)を組み合わせることで、出展形態および出展製品に合わせた独自の小間装飾を行うことができます。

金額 1小間 **60,000円** +消費税
2小間 **95,000円** +消費税

※3小間以上の場合は、事務局までお問い合わせください。

	1小間	2小間
パンチカーペット	※色選択可	※色選択可
システムパラペット(300mm幅)	有	有
社名板(ゴシック体・黒文字)	※1枚	※1枚
受付カウンター900×450mm	※1台	※1台
パイプイス	※1脚	※1脚
アームスポットライト100W	※3灯	※6灯
コンセント500W迄	※1箇所	※1箇所
1次側電気幹線工事費1kW迄	※パッケージ分以外の電気器具を追加した場合は別途幹線工事が発生します。	

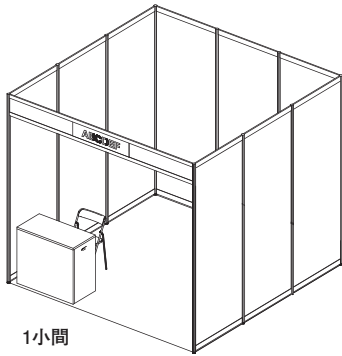

デザインパッケージブースのご案内

デザイン性、視認性が高く、装飾費用を抑える特別プランをご用意します。パッケージ化することにより、デザイン建材/アートゾーンの統一性を持つことで、ゾーンへの注目度アップを目指すと共に、出展者同士の連携を図ります。

金額 1小間 **140,000円**~ +消費税
2小間 **165,000円**~ +消費税

	1小間	2小間
アームスポットライト	100W 3灯	100W 3灯
床:パンチカーペット (W3000×D3000)	(W3000×D3000)	(W6000×D3000)
壁:木工リースパネル	表具(単色・ベーシックカラー)	
ひさし付き壁面パネル	表具(単色・ベーシックカラー)	
サイン:小間番号CPパネル	インクジェット出力	
社名表記CPパネル	インクジェット出力(ベーシックフォント)	
社名表記	切り文字カッティングシート(ベーシックカラー・フォント)	
諸経費	廃材処理費・運搬費・施工撤去人件費	

※電気幹線工事費は別途申込
※Type A、Bで金額が異なります。お問い合わせください。

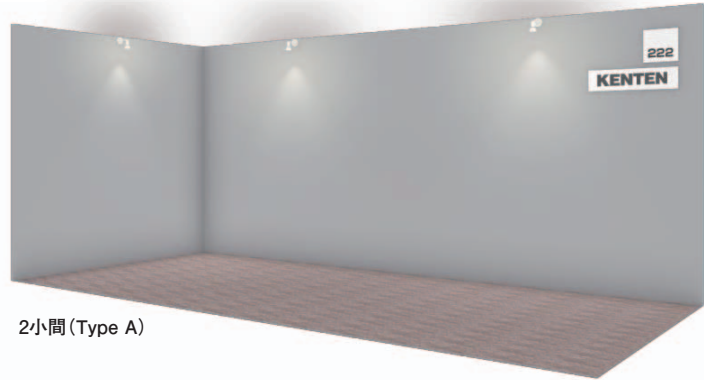

出展効果を高める各種広告

招待状広告

150,000円 +消費税

募集数: 4枠(複数スペースの申込は可能です)
サイズ: 天地50mm×左右70mm
(招待状はA3サイズ)
印刷数: 80,000部(予定)
配布先: KENTEN過去来場者・出展者
締切: 4月9日(金)

会場ガイド広告

50,000円 +消費税

募集数: 4枠(複数スペースの申込は可能です)
サイズ: 天地50mm×左右70mm
(招待状はA3サイズ)
印刷数: 10,000部(予定)
配布先: 会場内
締切: 5月7日(金)

※印刷物イメージ

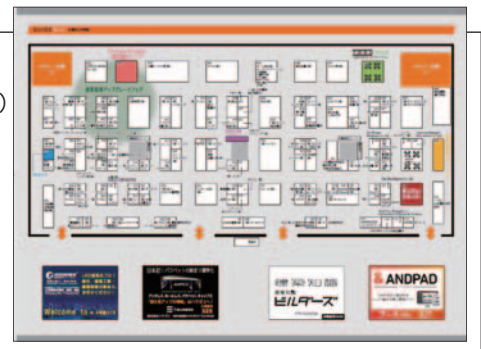

公式サイトバナー広告

50,000円 +消費税

公式サイト全ページへ掲出。
横240ピクセル×縦100ピクセル

※サイズは予定
※公式サイトバナー広告掲出例



htmlメール広告

10,000円 +消費税

来場者向けメール配信(約100,000件/回)に
画像付きメール配信を随時実施します。

※複数お申込みの場合は回数を調整する場合がございます。



広報宣伝計画

(一社)日本建築材料協会、日本経済新聞社、テレビ大阪のネットワークを活用した広報活動により、多くの来場誘致を目指します。また専門誌などでも告知を実施することで、ターゲットとなる来場者の誘致を狙います。

新聞	日本経済新聞/日本住宅新聞社/フジサンケイビジネスアイ/建設工業新聞/建設通信新聞/建設産業新聞/建通新聞/ゴム産業ニュース/住研タイムス/ガラス新聞
専門誌	建築知識/建築知識ビルダーズ/新建ハウジング/商店建築
機関誌	けんざい(日本建築材料協会) 建築と社会(日本建築協会) 建築人(大阪府建築士会) まちなみ(大阪府建築士事務所協会) 組合ニュース(大阪建築金物卸商協同組合)
スポットCM	テレビ大阪(15秒)
DM	事務局より発送(35,000件) 出展者様より配布(約100,000件)
公式HP/SNS	公式HP・SNSでの情報発信を強化 Facebook, twitter, instagram 各協賛団体との相互リンク (日本建築協会・大阪府建築士会・ 日本建築家協会 近畿支部・大阪府建築士事務所協会)
メール配信	日本経済新聞「建築建材展」来場者を中心に120,000件/4回配信 事務局より(150,000件以上 10回配信) 各協会会社より(100,000件以上 配信) 予定



新聞広告 ▲



雑誌・専門誌広告 ▲



TV CM ▲

スケジュール

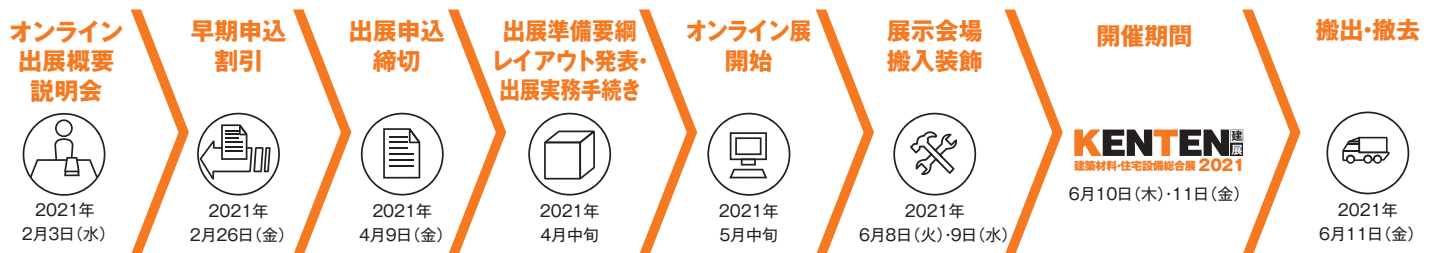

新型コロナウイルス(COVID-19)感染症への対応策について

建築材料・住宅設備総合展 KENTEN事務局では大阪府および公益財団法人大阪観光局発行の「主催者向けガイドラインの指針に基づき、ご参加される皆様の安全を確保するため、下記の通り方針を定めイベントを開催してまいります。今後、発表されます政府、関係省庁、関連団体からの情報に応じて、追加対策に取り組んでまいります。また、それらの情報により追加対策、変更などが生じた場合は、イベント公式サイトにてご案内させていただきます。



イベントに係る全参加者(来場者/出展者/運営スタッフ)と個人の安全の確保

- 来場者・出展者へのマスク着用や咳エチケットと手洗いの推奨
- アルコール消毒液等の設置と感染予防アイテムの会場内設置
- 救護室の設置と看護師の常駐
- 入場口での検温の実施
- 多くの人が触れる場所や、トイレなど共有施設の巡回清掃・消毒の徹底



ソーシャルディスタンスの確保

- 通路幅の確保など、密を避けるレイアウト配置にする
- イベント受付など対面にて接客が必要な場所にはアクリルパネル等を設置し飛沫感染を防止する



会場の混雑緩和策

- 来場者の動線計画の策定と運営によるコントロール(特に会場出入口や列が予想される場所)
- 会場設営の際に密が生じないよう適正な人員の配置を実施



その他の対策

- 全参加者に大阪府の「大阪コロナ追跡システム」を推奨し、システム登録への協力を依頼
- 政府・自治体・実施会場等からの新型コロナウイルス関連最新情報の収集と共有

【参考資料】 ●主催者向けガイドライン(発行:公益財団法人大阪観光局) リンクURL: <https://mice.osaka-info.jp/page/mice-guideline>

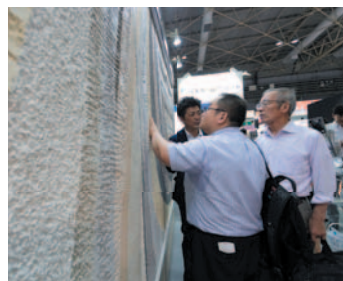
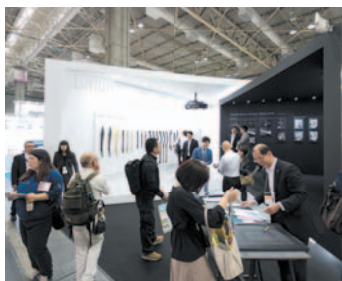

KENTEN事務局行

裏面記載の出展規程を遵守することを承諾し、下記の通り出展を申込みます。

● 出展者情報

会社名	フリガナ		代表者	役職
				フリガナ
英文社名				氏名
本社所在地	フリガナ			
	〒			
	TEL		FAX	
ホームページURL	http://			
(連絡窓口) 出展実務担当者	担当者所在地	フリガナ		
		〒		
	所属部課			役職
	フリガナ			
	氏名	TEL	FAX	
		E-mail		

● 出展申込小間数

小間単価①	1小間目の単価	2小間目以降の単価	申込小間数②	パッケージプラン③	出展料金(①×②+③)
<input type="checkbox"/> ¥350,000 (税抜)		¥300,000 (税抜)	小間	<input type="checkbox"/> パッケージブース 1小間 ¥60,000 (税抜)	¥
<input type="checkbox"/> ¥325,000 (税抜)		¥285,000 (税抜)		<input type="checkbox"/> デザインパッケージブース 1小間 ¥140,000~ (税抜)	
<input type="checkbox"/> ¥300,000 (税抜)		¥270,000 (税抜)		<input type="checkbox"/> パッケージブース 2小間 ¥95,000 (税抜)	
				<input type="checkbox"/> デザインパッケージブース 2小間 ¥165,000~ (税抜)	
				<input type="checkbox"/> 申込まない	
オンラインのみ出展			<input type="checkbox"/> ¥200,000 (税抜)		+消費税

出展内容等 印刷物、ホームページ等に掲載いたしますので、正確にご記入ください。

出展社名	フリガナ		
掲載用住所	〒		
	TEL	FAX	E-mail
ホームページURL	http://		
出展分野	*今回出展される主なジャンルを「1ヶ所」チェックしてください。(※小間位置決定の参考に使用します) <input type="checkbox"/> 建材関連・関連製品 <input type="checkbox"/> 住宅設備関連 <input type="checkbox"/> 景観材料・エクステリア関連 <input type="checkbox"/> 環境関連 <input type="checkbox"/> 健康住宅関連 <input type="checkbox"/> 高齢者対応住宅関連 <input type="checkbox"/> リフォーム・リノベーション関連 <input type="checkbox"/> 耐震・制震・免震関連 <input type="checkbox"/> 建設ソフト・システム関連 <input type="checkbox"/> 図書・情報・サービス関連 <input type="checkbox"/> DIY関連 <input type="checkbox"/> ライティング関連		
フェアゾーン	*出展を希望するフェア・ゾーンをチェックしてください。(希望される場合のみ) <input type="checkbox"/> 抗菌・ウイルス対策ゾーン <input type="checkbox"/> リモートワーク/テレワーク対応ゾーン <input type="checkbox"/> デザイン建材/アートゾーン		
出展内容	(新商品の有無 <input type="checkbox"/> 有 <input type="checkbox"/> 無) *100字以内にまとめてください。*HP、会場配布ガイドに掲載します。		

● 連絡欄

共同出展者 有 無

事務局使用欄

(一社) 日本建築材料協会

受付日	請求内容	請求書 No.	請求日	入金日	1	2	3
受付番号	出展料金				4	5	6

出展規定

1. 出展料の振込

- (1) 申込書に基づき、主催者である株式会社テレビ大阪エクスプロより請求書をご担当者様に送付させていただきますので、下表の締切日までに振込料をお振込みください。
- (2) 出展料金を含め本展示会に関する全ての請求料は出展者が負担するものとします。
- (3) 振込先口座は請求書をご参照ください。
- (4) 連絡なく締切日までに振込料の入金確認が出来ない場合、出展申込は自動的に取り消しとなります。取消された企業も、2021年1月30日以降は本規程に基づいたキャンセル料が発生します。
- (5) 新規申込社および海外出展者については、出展料の入金確認後に受領となります。
- (6) 申込締切日以降の申込み企業については、申込み時点で出展契約が成立したと見なし、万が一キャンセルした場合、本規程に基づいたキャンセル料が発生します。

【振込期日】

1. 国内出展者 (テレビ大阪 KENTEN 主催展示会に出展実績のある申込社)	申込受理日1日～20日の場合	申込受理月の翌月10日
	申込受理日21日～月末の場合	申込受理月の翌月20日
2. 国内出展者 (出展実績のない新規申込社)		請求書発行日から10営業日以内
3. 海外出展者		請求書発行日から10営業日以内

2. 出展のキャンセルについて

- (1) 出展受理後のキャンセルは、事務局宛に事由書を提出の上、主催者の承認を得た場合でなければ認められません。やむなく出展の取り消しもしくは申込み内容の変更(小間数の一部キャンセルを含む)を行う場合には、その理由を明記した文書を事務局に提出し、承諾を得たうえで規定の出展取消料を支払わなければなりません。
- (2) 出展締切日の翌日(2021年4月9日)以降、やむなく出展の取消もしくは申込み内容の変更を行う場合には、その時期に応じて下記の出展取消料をお支払ください。なお下表は事務局が出展者からの取消通知書面を受領した日を基準とします。

【書面による取消・変更通知を受領した日】

2021年2月27日～3月12日	出展取消料…出展料金(税込)の10%
2021年4月1日～4月9日	出展取消料…出展料金(税込)の50%
2021年4月10日以降の場合	出展取消料…出展料金(税込)の100%

- (3) 出展者が出展料全額を支払っていないときは、取消通知後、差額を直ちに支払うものとします。出展者が既に支払った金額が上記相当金額を超過している場合は、超過分を事務局より返金します。この場合、振込手数料は出展者の負担とします。
- (4) 事務局は、次に該当する場合、出展者に対し、何らの予告無しに出展を取消することができ、また、出展料全額をお支払いただきます。この場合、事務局は当該場所を適切な方法で使用することができるものとします。
 - ①2021年4月9日(金)迄に出展料金を完納しない場合
 - ②事前申告なしに2021年6月10日(木)10時までに小間の使用を開始しない場合
 - ③出展規程および関連規程に記載の事項に違反し、事務局の催告によっても改善が認められない場合

3. 小間位置の決定

小間位置は、出展規模、出展製品等を総合的に勘案して事務局が決定致します。出展者は小間の割当について、苦情や出展取消等を申し出ることはできません。

4. ブースレイアウト発表・出展細則について

2021年4月中旬にブースレイアウト、出展準備要項、プロモーション実施計画等を出展者へ郵送致します。

5. 展示に関するルールの概要

- (1) 出展申込書に記載された法人・団体および製品・サービスなどが出展対象となります。その関連・関係会社およびグループ・提携関係にある法人・団体であっても出展申込書に記載がない場合は、それらの製品・サービスなどの出展や、自社小間内でそれらの社名などの掲出ができない場合がありますのでご注意ください。
- (2) 出展者は、出展申込書に記載された法人・団体および製品・サービスなどの出展内容などに変更が生じた場合、速やかに主催者が定める方法で主催者に届け出をし、許可を得なければなりません。
- (3) 装飾・展示物などの搬入・搬出および展示方法などは、「出展細則・提出書類」に規定され、出展者はこれを遵守しなければなりません。
- (4) 出展者は、通路など自社小間内以外の場所で展示・宣伝・営業行為などを行うことはできません。また近隣の展示を妨害してはいけません。妨害の有無などは主催者が判断し、出展者はこれに従うものとします。
- (5) 出展者は、強い光、熱、臭気、または大音量を放つ実演など他の出展者や来場者の迷惑となる行為を行ってはなりません。実演などが他の出展者や来場者に多大な迷惑を与えていると主催者が判断した場合、主催者はその中止・変更を命じることができ、出展者はその判断に従うものとします。なお、大阪市条例の中で危険物と見なされるものは危険物として届け出るものとします。
- (6) 出展者は、展示会場に適用されるすべての防火および安全法規・行政指導を厳守しなければなりません。
- (7) 本展示会会期中および会期後に他の出展者や来場者などに対し迷惑のかかる行為(強引なセールス、勧誘、誹謗中傷、営業妨害またはそれらに類する行為など)があったと主催者が判断した場合、主催者は出展中止または次回以降の出展申し込み拒否などの申し入れを行う権利を持ち、出展者はこれに従うものとします。

- (8) 本展示会会期中および会期後の出展者と来場者間における商談・契約内容などに関して、主催者はその責を一切負いません。
- (9) 出展者は主催者に届け出て了承を得た後、自社ブースおよび出展者が特定されない全景のみ撮影することができます。

6. 各種書類の提出

出展者は、「出展細則・提出書類」などの主催者が求める各種書類を指定期日までに所定の方法で提出しなければなりません。期日に遅れた場合、主催者およびその関係者は申込事項を履行するかどうかを決定する権利を持ちます。

7. その他規程

- (1) 本申込書の記載内容は、DMパンフレットなどの作成時に参考にします。また、請求書の発行をはじめ、展示会事務局からの各種連絡、本展示会の関連広告のご案内に使用します。
- (2) 小間の転売、売買等の禁止
出展者は、出展者相互間や第三者を問わず出展小間を転売・譲渡・転貸・交換等することはできません。
- (3) 出展者の責任
出展者は各自の責任において出展物や小間内の管理を行ってください。主催者は善良なる管理者として会場全体の警備および運営全般の管理保全にあたりますが、出展物の損傷や紛失、小間内における事故・搬入出時の事故、その他人体や財物に関する事故が発生した時の補償等について、主催者は一切の責任を負いません。
- (4) 立ち入り検査
設営期間中・会期中を問わず、所轄消防署査察・所轄保健所査察・展示会場査察その他立ち入りの必要があると主催者が判断した場合は、出展者の同意の有無にかかわらず小間内への立ち入り査察を行うことがあります。
- (5) 展示会開催の変更・中止
主催者は、天災および本項に定めるその他の不可抗力により展示会の開催が著しく困難となった場合、会期・会場を変更、展示規模の縮小、または開催を中止することがあります。主催者は、この決定および実行により被る出展者に生じた損害や費用の増加、その他不利な事態に陥るなどに対する一切の責任を負わないものとします。
 - ・会期変更の取り扱いについて
出展申込みは、変更された会期等について有効とし、会期変更などを理由として出展を取消することはできません。
 - ・出展料金の返金について
主催者が展示会開催を事前に中止した時は、既納出展料金から下記に定める金額を返金します。また、主催者が会期変更(延期)を行った場合は、やむを得ない場合を除き既納出展料金の返金は行わないものとします。

【中止による既納出展料金の返金割合】 ※搬入開始日から起算

90日前迄	100%	搬入日	50%
40日前迄	80%	会期初日	30%
1日前	70%	会期最終日	0%

- ・新型コロナウイルス感染拡大など感染症、天災などの不可抗力による開催中止等について
 - ①緊急事態宣言の発令による開催中止
 - ②緊急事態宣言に相当するイベント開催自粛要請による中止
 - ③上記相当の状況により主催者および運営事務局の判断による中止
- ・不可抗力について
戦争、暴動、内乱、テロ、火災、爆発、洪水、盗難、悪意による損害、ストライキ、立入制限、天候、第三者による差支行為、国防、公衆衛生に関わる緊急事態、国または地方公共団体の行為または規制など、主催者のコントロールの及ばないあらゆる原因をいいます。
- (6) 日本国内への入国手続き
出展者が、本展示会への出展のため日本国内への入国手続きを必要とする場合、出展者は自己の責任において日本国内への入国手続きを行うものとし、入国審査に関わる全ての手続きならびに経費に対しては、主催者は一切の責任を負いません。また、何らかの理由によりわが国に入国できないために出展契約を解約する場合には、出展者は主催者に対し、2項に定める規程によりキャンセル料を支払わなければなりません。
- (7) 出展要領と規程の遵守
出展者は、本要領の内容および出展案内、今後配布する出展マニュアル等の記載事項を予め承りいただき、遵守することを約束の上、本展示会への出展申込をされるものとし、この点において将来いかなる時点においても一切の異議を受け付けません。
- (8) 出展申込契約の解除、将来の出展拒否
主催者は、出展者が次のいずれかに該当する場合は出展者に何らの催告なく本契約を解除する権利を有するものとし、この場合、主催者が被った損害は出展者に請求され、出展者はその損害を賠償せねばなりません。また本契約を解除された出展者が将来的に本備事へ出展を希望した場合、主催者はこれを拒否する権利を有するものとします。
 - ①出展料の全部または一部を支払わない場合
 - ②出展対象以外のものを出展した場合
 - ③禁止行為を、禁止の解除承認なく行った場合
 - ④出展小間を展示会出展以外の目的で使用した場合
 - ⑤出展小間を使用しない場合
 - ⑥著しく本展示会の信用を失墜する行為があった場合
 - ⑦その他本要領および出展マニュアルに違反した場合また、出展申込後、来場者や他の出展者に対する迷惑や運営上の妨害等が予想されると主催者が判断した場合、即時の契約解除ができるものとします。
- (9) 所轄裁判所
本契約から生ずる権利義務についての争いが生じた場合、大阪地方裁判所を第一審所轄裁判所とします。

申込書提出先/お問合せ先

建築材料・住宅設備総合展 KENTEN

〒540-0008 大阪市中央区大手前1-2-15 (株)テレビ大阪エクスプロ内 TEL:06-6944-9916 FAX:06-6944-9912 E-mail: kenten@tvoe.co.jp